

Accesibilidad/Usabilidad de los sitios web de las Bibliotecas Públicas Catalanas: ¿una sociedad de la información para todos?

Laura López Marín
CINDOC-CSIC
llopez@cindoc.csic.es

Eva M^a Méndez Rodríguez
Univ. Carlos III de Madrid
Dpto. Biblioteconomía
emendez@bib.uc3m.es

Ángela Sorli Rojo
CINDOC-CSIC
asorli@cindoc.csic.es

Introducción

◆ Sociedad de la Información para tod@s

Iniciativas:

- UNESCO: *"Programa para una Sociedad de la Información justa y libre"*
- Comisión Europea: *"eEurope: una sociedad de la información para todos"*
- Consejo de Ministros: *"Info XXI"*
- Generalitat Catalana: *"Catalunya en Xarxa"*
- Manifiesto Bibliotecas Públicas (IFLA, UNESCO)

Accesibilidad y usabilidad: Conceptos

- ◆ *Accesibilidad, es el arte de asegurarse de que las instalaciones como, por ejemplo, el acceso al Web, hasta donde sea posible, están a la disposición de la gente, sean o no personas impedidas, física o psíquicamente (Tim Berners Lee)*
- ◆ Usabilidad, orientada al usuario y comprende todos los aspectos de facilidad de acceso a la información y por ende, la facilidad de acceso para los discapacitados.

EVALUACIÓN DE LA ACCESIBILIDAD

Metodología y resultados

Criterios de accesibilidad

W3C (World Wide Web Consortium) - **WAI**



WCAG: Web Content Accessibility Guidelines 1.0
(W3C Recommendation)

“Pautas de Accesibilidad del contenido en la Web”

Son 14 pautas orientadas al diseño web accesible, cada una de ellas está asociada a un **nivel de verificación** que detalla como emplearlas en las páginas web.

Niveles de
Verificación

Nivel 1	→	tiene
Nivel 2	→	debe
Nivel 3	→	puede

**DISEÑO
PARA
TODOS**

Metodología

El resultado obtenido es de 60 Bibliotecas Públicas, a las que se suman la Biblioteca de Catalunya y el Cataloge Col·lectiu de Barcelona.

Porcentaje de Bibliotecas analizadas por provincias:

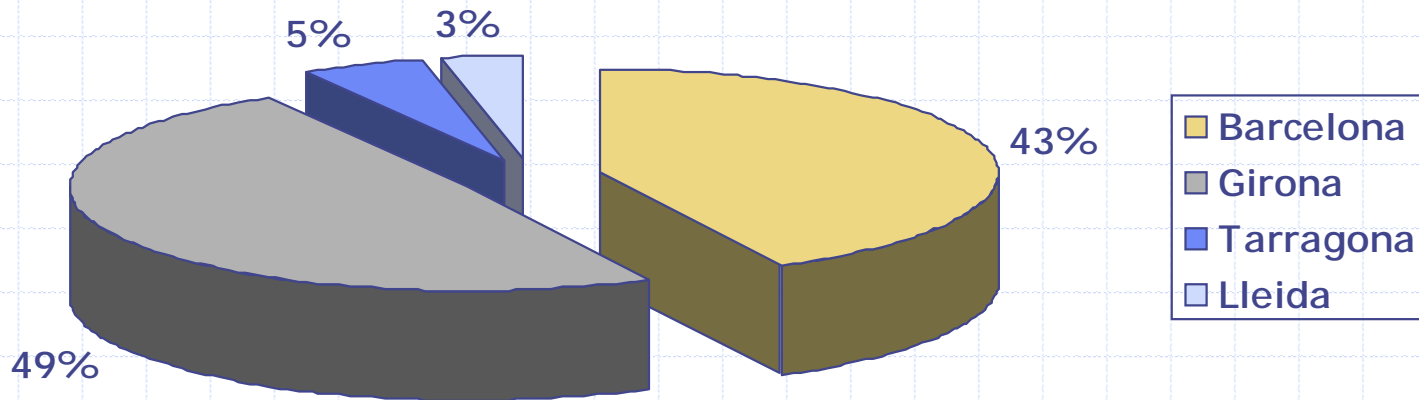

Metodología

- ◆ Búsqueda de Bibliotecas Públicas Catalanas con presencia en Internet:
- ◆ Fuentes:
 - Generalitat Catalunya:
 - Diputació de Barcelona
 - Diputació de Girona
 - Diputació de Lleida
 - Diputació de Tarragona
 - Búsquedas en Internet:
 - Google
 - Altavista

Metodología: Grado de Accesibilidad

- ◆ Programa TAW (Test de Accesibilidad Web)



<http://www.tawdis.net>

Este programa toma como referencias las pautas WAI

EJEMPLO: Test de accesibilidad Web



TAW: Paso 1



URL:

[Revisión avanzada](#)



SECRETARIA GENERAL DE ASUNTOS SOCIALES

IMERSO



[FORO DE DEBATE](#)

[CONTACTO](#)

[FAVORITOS](#)

[SUGERIR ENLACE](#)

[CONFIGURAR](#) | [TAW](#) | [Información](#) | [Noticias](#) | [Utilidades](#) | [Directorio](#)



TEST ACCESIBILIDAD WEB

- [¿Qué es?](#)
- [¿Qué es la accesibilidad?](#)
- [Reglas de validación.](#)
- [¿Cómo funciona?](#)

TAW: Paso 2

The screenshot displays the T.a.w. interface with a red background. At the top, a navigation bar contains a sequence of icons: a green arrow with the number 3, followed by four yellow arrows with question marks, and two red arrows with question marks. Below this, the T.a.w. logo is shown on the left, consisting of a vertical traffic light with red, yellow, and green lights, and the text 'T.a.w. Test de accesibilitat web'. To the right of the logo, the text reads: 'TAW version 1.002. (16-11-2001 02:14)' and 'Validación utilizando normas WAI 5 de mayo de 1999'. A black horizontal bar contains the text 'Resultado de la verificación: Interpretar resultados'. Below this, the main content area is red and contains several sets of navigation icons: a yellow arrow with 2, a green arrow with 3, and three yellow arrows with question marks; a yellow arrow with 2, a green arrow with 3, a yellow arrow with a question mark, and two red arrows with question marks; a red arrow with 1 and a red arrow with a question mark; a yellow arrow with 2, a green arrow with 3, a yellow arrow with a question mark, and two red arrows with question marks; a red arrow with 1, a yellow arrow with 1, and a red arrow with a question mark; and a red arrow with 1 and a red arrow with a question mark. The text 'Biblioteca de Catalunya' is displayed in white serif font. At the bottom, there is a photograph of a library interior with wooden beams and a bright light source.

TAW: Paso 3

Problemas encontrados:

1 [WAI] Un desarrollador de contenidos de páginas Web **tiene** que satisfacer este punto de verificación. De otra forma, uno o más grupos de usuarios encontrarán imposible acceder a la información del documento. Satisfaciendo este punto de verificación es un requerimiento básico para que algunos grupos puedan usar estos documentos Web . Se han encontrado 30 problema,s de tipo automático y 46 de tipo manual.

inf 1.1: Debe existir el texto alternativo ALT

Lineas: 0057, 0062, 0063, 0064, 0065, 0066, 0067, 0070, 0073, 0078, 0081, 0082, 0083, 0084, 0085, 0086, 0087, 0088, 0089, 0090, 0095, 0099, 0099, 0101, 0106, 0109, 0110, 0111, 0112, 0113

? Los problemas que aparecen a continuación necesitan ser confirmados. El sistema indica en qué casos pueden ser un problema de accesibilidad.

inf **?** 1.1e: Si la imagen contiene información importante, use el atributo longdesc o un enlace descriptivo (D)

Lineas: 0057, 0062, 0063, 0064, 0065, 0066, 0067, 0070, 0073, 0078, 0081, 0082, 0083, 0084, 0085, 0086, 0087, 0088, 0089, 0090, 0095, 0099, 0099, 0101, 0106, 0109, 0110, 0111, 0112, 0113

inf **?** 5.1: En las tablas de datos, identifique los encabezamientos de fila y columna

TAW: Paso 4 (resultados)

inf ! 9.5: Proporcione atajos de teclado a los elementos más importantes

Resultados:

Tiempos:

- Proceso: 1.422
- Carga: 1.062

 **Problemas de accesibilidad encontrados en la dirección:** <http://www.gencat.es/bc/>

 1	30	 ?	46
 2	6	 ?	8
 3	7	 ?	0



Se han encontrado errores que hacen esta página inaccesible. Debe solucionarlos para obtener el icono de accesibilidad TAW. Revise los errores y como solucionarlos.

Resultados: Accesibilidad

Resultados Globales:

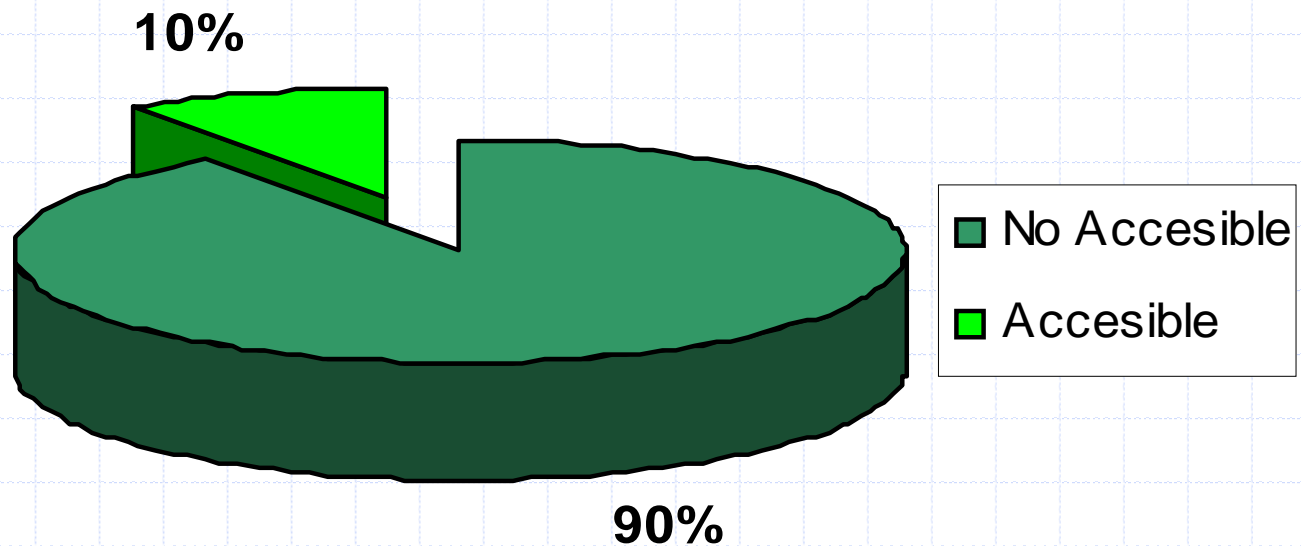

Resultados: Accesibilidad

- ◆ Resultados por Provincias:
- ◆ Barcelona es la única que provincia que presenta un % de sus Bibliotecas Accesibles

Bibliotecas Públicas de Barcelona

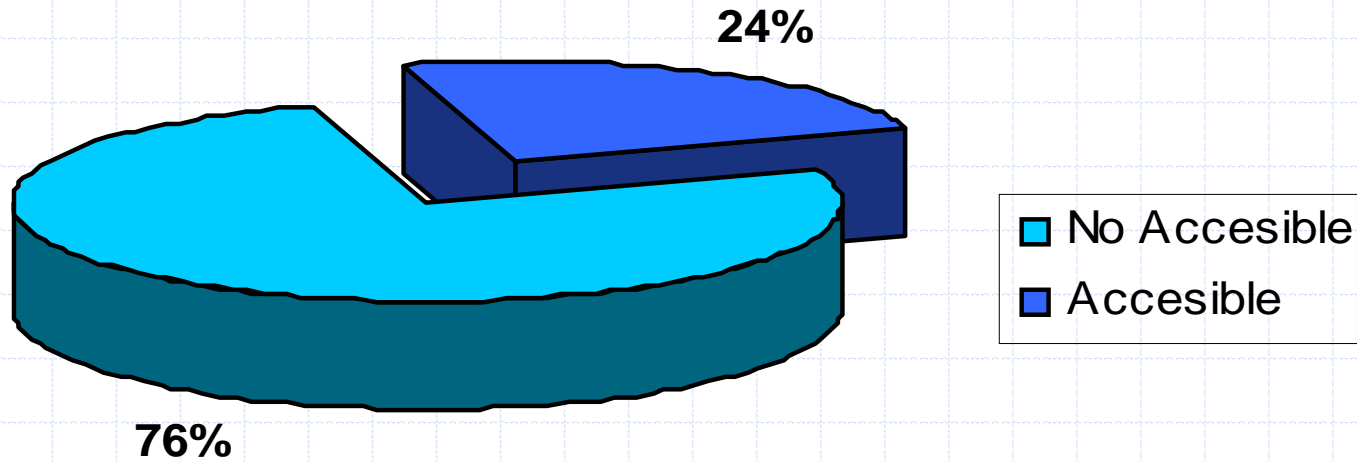

Resultados: Accesibilidad

Errores más frecuentes encontrados:

- Imágenes sin texto alternativo
- Tablas difíciles de interpretar
- Utilización de frames sin información alternativa
- Imágenes, enlaces, sonidos, etc. No descritos
- Problemas de colores, fondo y contraste
- Otros

EVALUACIÓN DE LA USABILIDAD

Metodología y resultados

Metodología: Grado de Usabilidad

Los criterios utilizados fueron:

- Entidad y URL
- Usabilidad de Programación
- Usabilidad de Contenidos
- Navegabilidad
- Diseño Usable
- Luminosidad. Visibilidad

Resultados: Entidad y URL

- ◆ Entidad de poco peso
- ◆ No dominio propio, dependiente de url's de ayuntamientos, diputaciones, etc...
- ◆ Destacable el caso de Girona (todas la Bibliotecas, exceptuando 3 dependen de la misma url)
- ◆ Se han encontrado casos en los que la Biblioteca depende de dominios de servidores gratuitos o de empresas privadas

Resultados: Usabilidad de Programación

- ◆ Páginas planas
- ◆ Utilización de Frames
- ◆ Desactualización

DESTACABLE: *Biblioteca Pública de Tarragona*

Resultados: Usabilidad de Contenidos

- ◆ Idioma catalán, sin alternativa
- ◆ Información poco relevante
- ◆ No motores de búsqueda propios
- ◆ Bibliotecas de Barcelona en algunos casos tienen acceso al Catalog Col·lectiu
- ◆ Y los menos tienen su propio catálogo

DESTACABLE: *Biblioteca Pública de Tarragona y Biblioteca Pública de Sabadell*

Por la gran cantidad de información de valor añadido que incluye su Web.

Resultados: Navegabilidad

- ◆ No posibilidades de navegación, páginas tipo-folleto
- ◆ No Mapa Web
- ◆ No Sumarios
- ◆ No utilización de elementos propios de navegación

DESTACABLE: *Biblioteca de Catalunya*

Aunque utiliza frames que dificultan su accesibilidad... Desde el punto de vista de la navegabilidad es bastante intuitiva para navegar.

Resultados: Usabilidad de Diseño

- ◆ Poco atractivo
- ◆ Simple, sensación de casero

DESTACABLE: *Biblioteca de Catalunya*

Resultados: Luminosidad-Visibilidad

- ◆ Prácticamente inexistente en la mayoría de Bibliotecas
- ◆ Enlaces al listado propio de la Diputació pertinente

DESTACABLE: *Biblioteca Pública de Sabadell*

Con una página muy completa de enlaces y con más de 20 páginas que poseen un enlace hacia ésta.

The image features a light blue grid background. A solid blue horizontal line spans the width of the page, with a small blue circle at its left end. Another solid blue horizontal line is positioned below the word 'CONCLUSIONES'. A vertical blue line runs down the right side of the page, with a small blue circle at its bottom end. The word 'CONCLUSIONES' is centered in a bold, purple, sans-serif font.

CONCLUSIONES

Conclusiones

- ◆ Las políticas de información actuales fomentan el acceso a la información por todos los ciudadanos, sin embargo el diseño de páginas Web no suele tener en cuenta a los usuarios discapacitados y no cumplen la normativa de accesibilidad.
- ◆ El nivel actual de accesibilidad y usabilidad de las páginas Web de las bibliotecas públicas catalanas, y en general, de las españolas es muy bajo según a las normas internacionales (W3C-CWAG).

Conclusiones

- ◆ Baja accesibilidad de las bibliotecas públicas en general: Motivos:
 - Factores genéricos: hacia el diseño visual impuesto por el software y la "tendencia".
 - Factores específicos: servicios locales vs. globales
 - Falta de información, el desconocimiento de las pautas WAI
- ◆ Desde el punto de vista de la **usabilidad** (subjetivo) Destacan:
 - La Biblioteca Pública de Tarragona (usabilidad de programación y contenidos)
 - La Biblioteca Pública de Sabadell (usabilidad de contenidos y visibilidad-luminosidad)
 - Biblioteca de Catalunya (usabilidad del diseño y navegabilidad)

Conclusiones

- ◆ Sólo con el diseño de páginas Web accesibles las bibliotecas públicas podrán llegar, a través de la Web, aprovechando el potencial existente de las tecnologías de la información, a todos los ciudadanos.
- ◆ Los bibliotecarios tendremos que preocuparnos por las normas en relación con el diseño accesible de recursos Web de tal forma que facilitemos el acceso a los servicios de las bibliotecas públicas a través de Internet.

Agradecimientos:

- ◆ SIDAR, Seminario de Iniciativas sobre Discapacidad y Accesibilidad en la Red

<http://www.sidar.org>



- ◆ Fundación de Ciegos Manuel Caragol

<http://www.funcaragol.org>



Discusión, preguntas...

